

**PROFI DOPPELSCHEREN - HEBEBÜHNE
MIT TRAGKRAFT 3500 KG mit
Duales Master-Cross-Slave-System**



MAGIC 3.5



Abbildung ähnlich

MAGIC 3.5 PROFI DOPPELSCHEREN - HEBEBÜHE MIT TRAGKRAFT 3500 KG. Duales Master-Cross-Slave-System

TECHNISCHE DATEN

| | |
|----------------------|--------------------|
| Tragfähigkeit | 3500 kg |
| Stromversorgung | 400 V/50 Hz/2.2 kW |
| Hubhöhe | 105 – 1960 mm |
| Hub Zeit | 45 s |
| Senk Zeit | 45 s |
| Versandgewicht | 1000 kg |
| Verpackung Hebebühne | 174 x 600 x 42 cm |
| Steuerung | 50 x 42 x 120 cm |

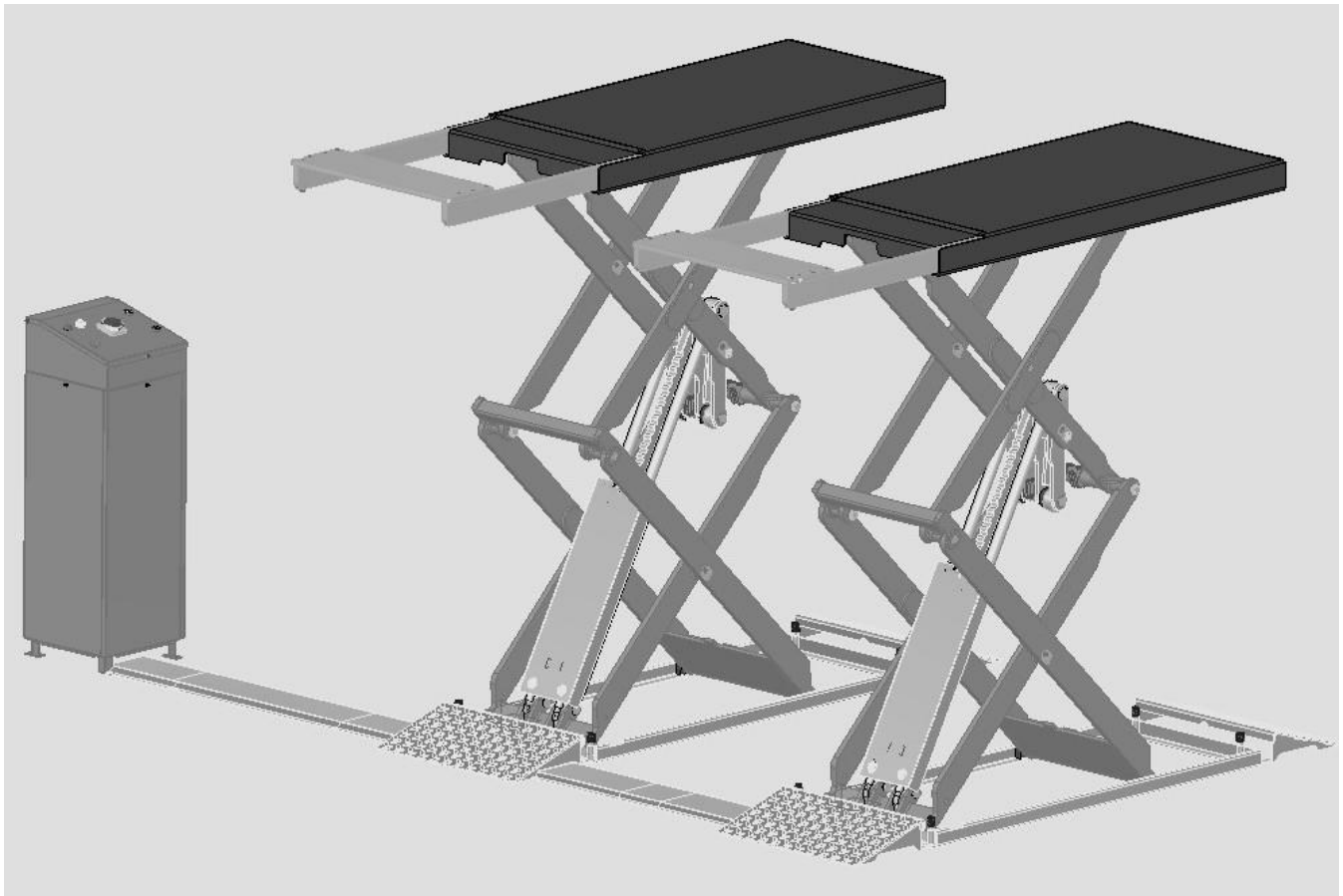
LIEFERUMFANG

- Hebebühne
- Bediensäule mit Hydraulikstation
- 4 Gummiklötze zur Aufnahme des Kfz
- Befestigung Bolzen (Set)
- Satz Hydraulikschläuche
- Satz Auf- und Ausfahrtrampen
- Kabelabdeckung
- Betriebsanleitung
- Verpackung



starke Hebelwirkung

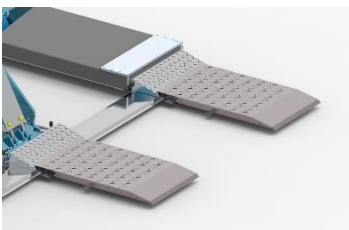

Optional!!!
Zusatzrampen für tiefergelegte Autos.

HAUPTMERKMALE

- **Verzinkte Bauteile: Bodenrahmen, obere Plattformen, Auf und Ausfahrtrampen, Rampenverlängerung**
- Hydraulische Gleichlaufsicherung
- Sicherheitsventil
- Zwei hydraulische Zylinder in jeder Fahrbahn
- Bruchfeste hydraulische Schläuche
- Farbe: Anthrazitgrau (RAL 7016)

ABMESSUNGEN

