

**ELEKTRO-HYDRAULISCHE
1-SÄULEN – HEBEBÜHNE
FÜR FAHRZEUGE BIS 2700 KG**



RLP1-275

RUDETRANS.DE



RLP1-275

MOBILE ELEKTRO-HYDRAULISCHE EINSÄULEN – HEBEBÜHNE FÜR FAHRZEUGE BIS 2700 KG

TECHNISCHE DATEN

Tragfähigkeit	2700 kg
Stromversorgung	230 V 50 Hz / 2,2 kW
Hubhöhe/Arbeitshöhe	120 – 1920/1820 mm
Hubzeit	~50 s
Senkzeit	~40 s
Versandgewicht	900 kg
Versandabmessung (L x B x H):	251 x 110 x 110 cm

LIEFERUMFANG

- Hebebühne
- Bedienpult (vorinstalliert)
- Hydraulikstation (vorinstalliert)
- Hydrauliköl HLP 32 – 10 Liter
- 4 St. Tragteller
- 4 St. Verlängerungen der Aufnahmeteller 70 mm
- 4 St. Verlängerungen der Aufnahmeteller 150 mm
- Betriebsanleitung
- Verpackung
- Säulenabdeckung

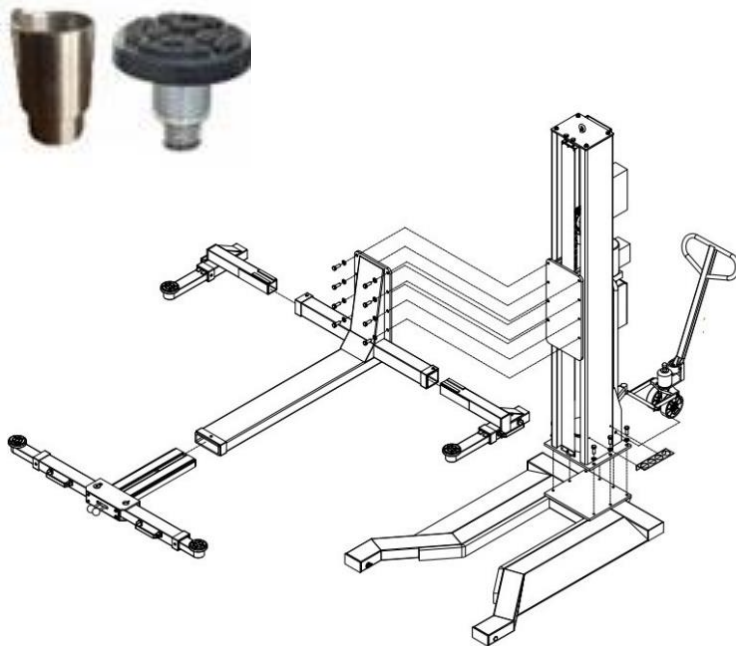

HAUPTMERKMALE

- Stabile Grundrahmen
- Automatische Ver- und Entriegelung
- 70% Vormontiert (Hydraulik und Elektroleitungen sind vormontiert)
- Große Tragteller
- Gesamtabmessung: 2830 x 1950 x 2610 mm
- Farbe Anthrazit Grau RAL-7016

ABMESSUNGEN

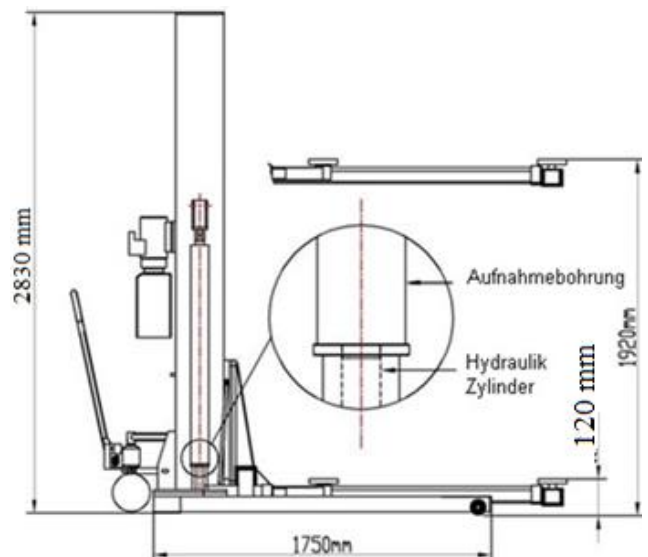
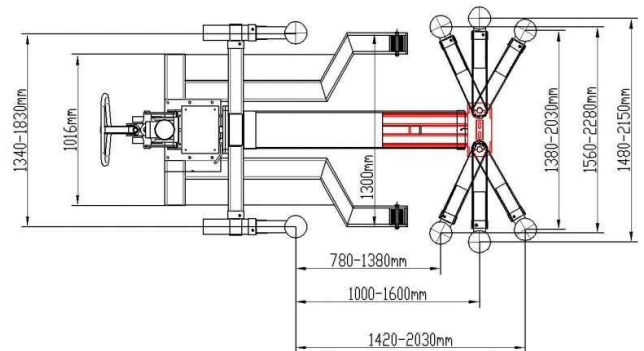

Lagerort: Rudetrans GmbH
Industriestraße 8
57572 Niederfischbach

RUDETRANS GmbH
Wisseraue 1, 51597 Morsbach
Tel.: +49 (0) 22 94/900 34 78
Tel.: +49 (0) 22 94/900 34 79
E-Mail: info@rudetrans.de