

**ELEKTRO-HYDRAULISCHE ZWEISÄULEN –  
HEBEBÜHNE FÜR FAHRZEUGE BIS 5500 KG**  
Perfekte Hebebühne für PKW, SUV und Transporter



# RLP2-550



# RLP2-550 ELEKTRO-HYDRAULISCHE ZWEISÄULEN – HEBEBÜHNE FÜR FAHRZEUGE BIS 5500 KG.

Perfekte Hebebühne für PKW, SUV und Transporter

## TECHNISCHE DATEN

Tragkraft	5500 kg
Stromversorgung	400 V / 50 Hz / 2,2 kW
Hubhöhe mit Adapter	110 – 2018 mm
Hub Zeit	~50 s
Senk Zeit	~50 s
Versandgewicht	845 kg

## LIEFERUMFANG

- Hebebühne
- Bedienpult / Hydraulikstation
- 1-stufige höhenverstellbare Drehteller
- teleskopierbare Tragarme
- **Hinten** 2-stufig 1070 – 1700 mm
- **Vorne** 3-stufig 695 – 1300 mm
- (lässt sich vom Smart bis zum Transporter anheben)
- 10 St. Schwerlastanker
- Betriebsanleitung
- Türanschlagsgummi
- 10 Liter Hydraulik Öl HLP 32
- 4 St. Steckbare Transporter Erhöhungen 50 mm
- Verpackung (Transportrahmen)

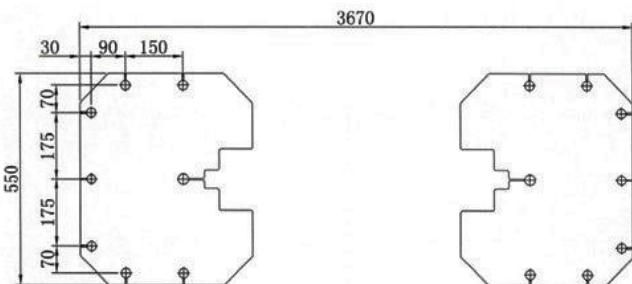
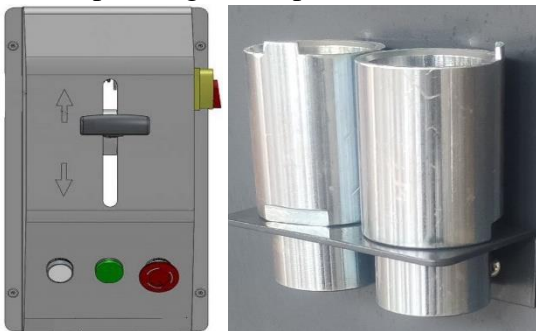

## HAUPTMERKMALE

- Asymmetrische Ausführung
- Einseitige per Hebel Heben, Absenken und Entriegeln
- Sicherheitsventil
- Kettenhebesystem
- Bruchfeste hydraulische Schläuche
- Steuereinheit
- Bodensynchronisierung durch Stahlseile
- Gesamthöhe nur noch 2826mm
- Grundrahmen nur noch 35 mm hoch
- Öltank
- CE - Zertifikat

## ABMESSUNGEN

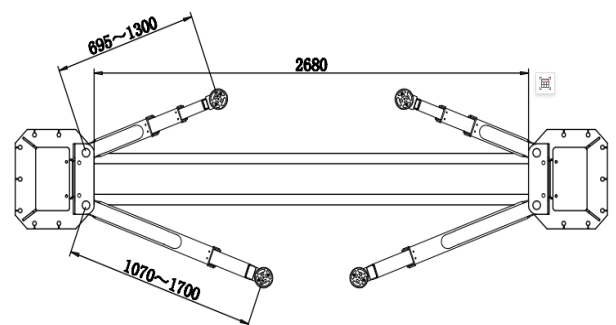
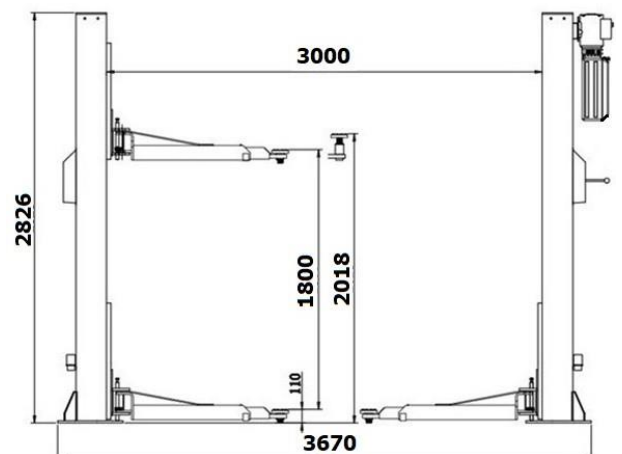

**Lagerort:** Rudetrans GmbH  
Industriestraße 8

57572 Niederfischbach

RUDETRANS GmbH  
Wisserau 1, 51597 Morsbach  
Tel.: +49 (0) 22 94/900 34 78  
Tel.: +49 (0) 22 94/900 34 79  
E-Mail: info@rudetrans.de