

## RLSS-301M



Abbildung ähnlich

# RLSS-301 M

MOBILE SCHEREN - HEBEBÜHNE FÜR REIFENMONTAGE



## TECHNISCHE DATEN

Tragfähigkeit	3000 kg
Stromversorgung	400 V/50 Hz
Hubhöhe	105 - 1000 mm
Hubzeit	≤ 30 s
Senkzeit	≤ 40 s
Motorleistung	1,5 kW
Gesamtgewicht	600 kg

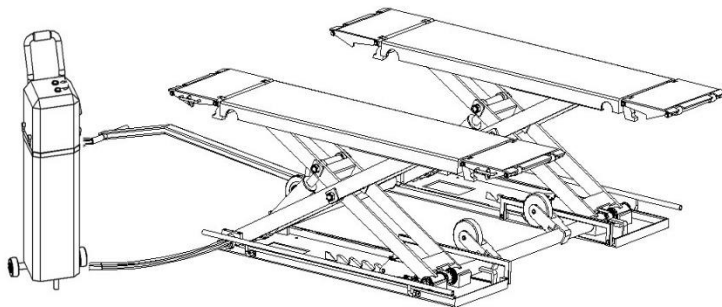

## ABMESSUNGEN

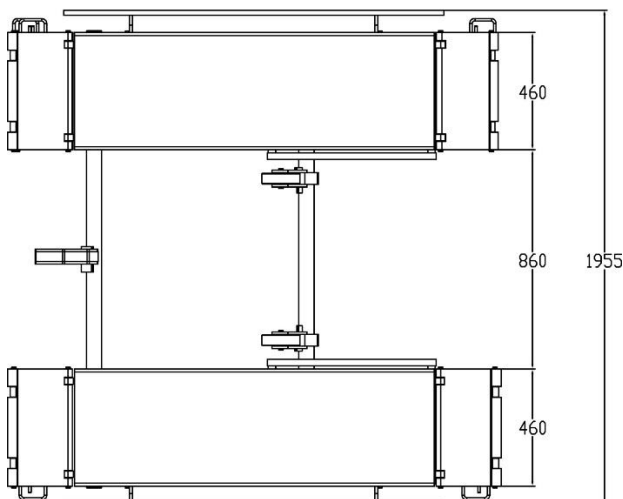
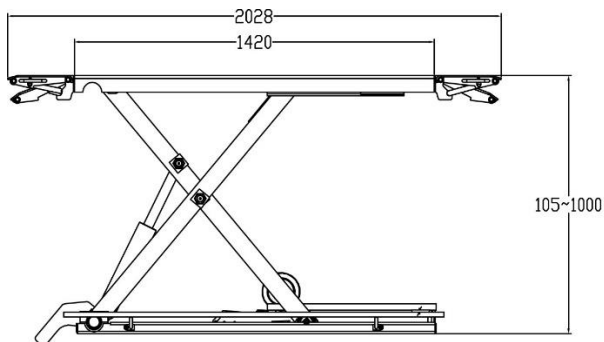

## HAUPTMERKMALE

- Hydraulische Gleichlaufsicherung
- Sicherheitsventil
- Automatische Arretiersystem für jede Fahrbahn
- Elektromagnetische Entriegelung (keine Luft notwendig)
- Ein hydraulischer Zylinder in jeder Fahrbahn
- Bruchfeste hydraulische Schläuche
- Fernbedienung (24V)
- Auf- und Abfahrtrampen
- CE – Zertifikat
- Farbe: Anthrazitgrau (RAL 7016)

## LIEFERUMFANG

- Hebebühne, Mobilkit
- Bediensäule mit Hydraulikstation
- 4 Gummiklötze zur Aufnahme des Kfz
- Satz der Hydraulikschläuche
- Satz der Auffahrtrampen
- Satz der Ausfahrtrampen
- Kabelabdeckung
- Betriebsanleitung
- Verpackung