

**ELEKTRO-HYDRAULISCHE  
1-SÄULEN – HEBEBÜHNE  
FÜR FAHRZEUGE BIS 2700 KG**



**RLP1-275**

**RUDETRANS.DE**



# RLP1-275

## MOBILE ELEKTRO-HYDRAULISCHE EINSÄULEN – HEBEBÜHNE FÜR FAHRZEUGE BIS 2700 KG

### TECHNISCHE DATEN

Tragfähigkeit	2700 kg
Stromversorgung	230 V 50 Hz/ 2,2 kW
Netzabsicherung	16A träge (Typ C oder D)
Hubhöhe/Arbeitshöhe	120 – 1920/1820 mm
Hubzeit	~50 s
Senkzeit	~40 s
Versandgewicht	900 kg
Versandabmessung (L x B x H):	251 x 110 x 110 cm

### LIEFERUMFANG

- Hebebühne
- Bedienpult (vorinstalliert)
- Hydraulikaggregat
- Hydrauliköl HLP 32 – 10 Liter
- 4 St. Tragteller
- 4 St. Verlängerungen der Aufnahmeteller 70 mm
- 4 St. Verlängerungen der Aufnahmeteller 150 mm
- Betriebsanleitung
- Verpackung
- Säulenabdeckung
- **Elektroanschlusskabel 230 Volt und Stecker sind nicht im Lieferumfang**

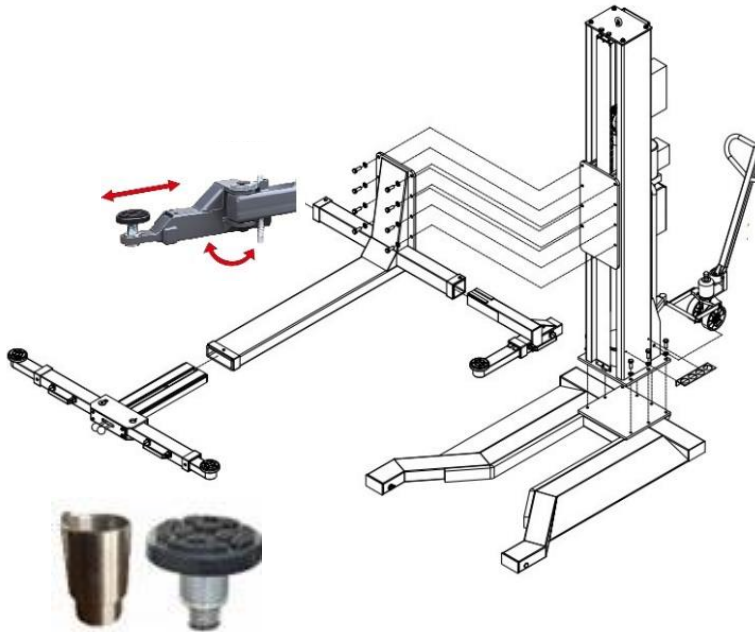

### HAUPTMERKMALE

- Stabile Grundrahmen
- 4 x Schwenkarme
- Automatische Ver- und Entriegelung
- 70% Vormontiert (Hydraulik und Elektroleitungen sind vormontiert)
- Große Tragteller
- Gesamtabmessung: 2830 x 1950 x 2610 mm
- Farbe Anthrazit Grau RAL-7016

### ABMESSUNGEN

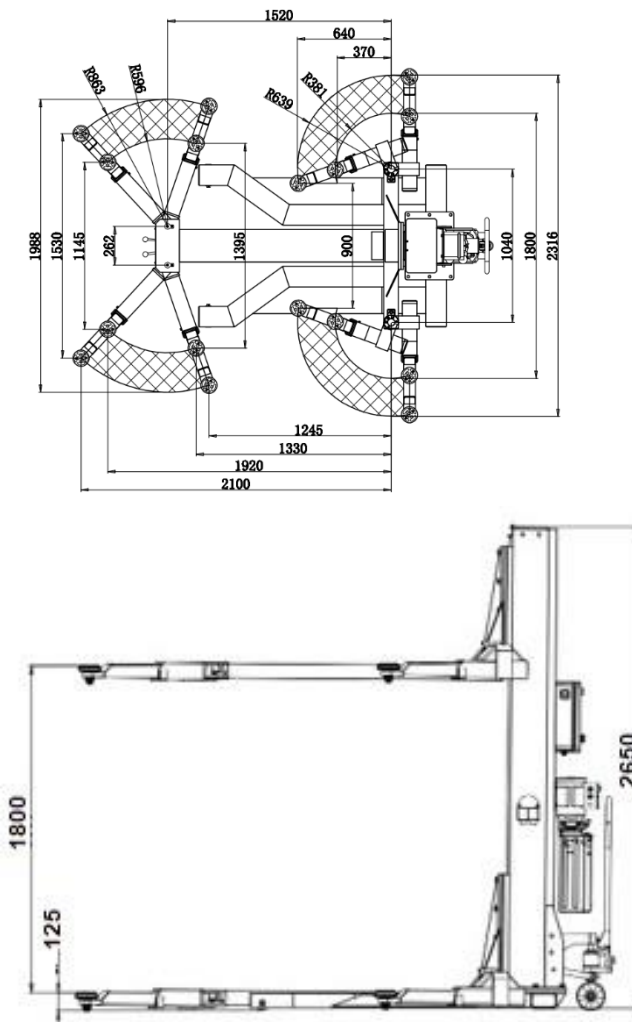

**Lagerort:** Rudetrans GmbH  
Industriestraße 8  
57572 Niederrischbach

**RUDETRANS GmbH**  
Wisseraue 1, 51597 Morsbach  
Tel.: +49 (0) 22 94/900 34 78  
E-Mail: [info@rudetrans.de](mailto:info@rudetrans.de)